

Ersatzteile SATAjet® 100 B

Original SATA-Ersatzteile für eine lange Lebensdauer der Lackierpistole

Art. Nr./Bez.
1826
4 Tropfsperren für 0,6 l Kunststoffbecher
3988
10 Lacksiebe für SATA Lackierpistolen außer SATA minijet
6395
Packung mit 4 CCS-Clips
10520
12 Federn für Farbnadel
15438
Farbnadelpackung
17152
Packung mit 12 Federn für Luftkolben bei SATA Lackierpistolen außer SATA minijet
25874
O-Ring 9 x 1,5 mm Perbunan
27243
QCC Kunststoff-Mehrwegbecher 0,6 l
49395
Schraubdeckel für 0,6 l Kunststoff-Mehrwegbecher mit Tropfenfangring und Tropfsperre
76018
10 Packungen à 10 Lacksiebe
76026
50 Packungen à 10 Lacksiebe
78154
Abschlusskappe SATAjet für Pistolen ohne Mikrometer
89771
Spindel für R B-Regulierung
91959
Luftkolbenstange
130492
Abzugsbügelset
133926
Bügelrollenset für SATA Lackierpistolen außer SATA minijet
133934
Packung mit 3 Dichtungen für Spindel bei SATA Lackierpistolen außer SATA minijet
133942
Dichtungshalter
133959
Federset je 3 Stück Farbnadeln/Luftkolbenfedern für SATA Lackierpistolen außer SATA minijet
133967
Packung mit 3 Arretierschrauben für SATA Luftmikrometer
133983
Luftanschlusstück G1/4a für SATA Lackierpistolen
133991
Packung mit 3 Luftkolbenköpfen für SATA Lackierpistolen außer SATA minijet
136960
Dichtungsset
139188
Materialmengenregulierung mit Gegenmutter
139964
Luftmikrometer
140574
Rändelknopf mit Schraube
140582
Packung mit 5 Dichtelementen
143230
Packung mit 3 Stück Luftverteillerringe

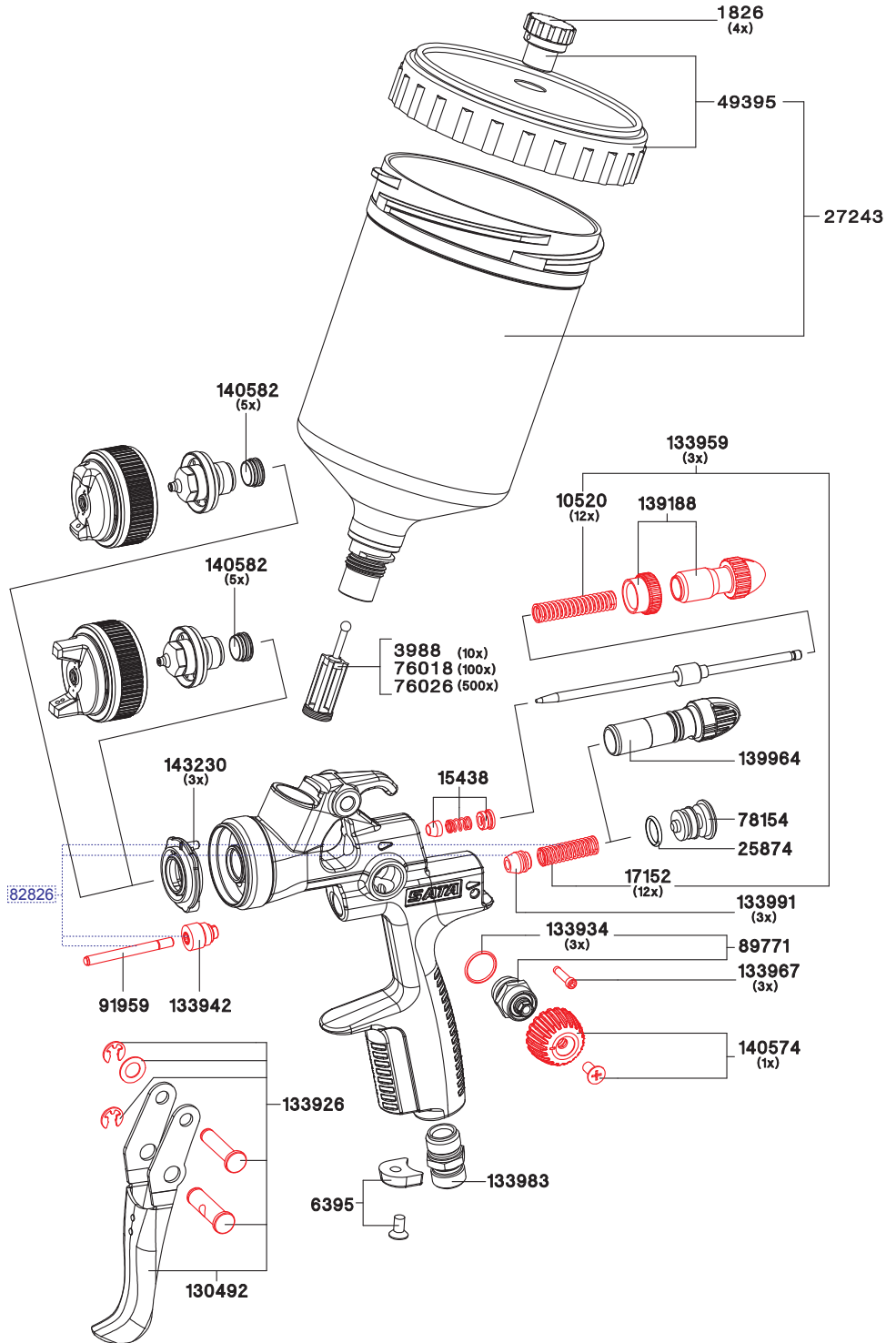

Alle Preise sind unverbindliche Preisempfehlungen. Irrtümer, technische Änderungen und Druckfehler vorbehalten.

- 9050
- Werkzeugsatz**
- Hochleistungsfett, 3g Tube
 - Ausziehwerkzeug
 - Lacksieb
 - Reinigungsbürste
 - Innensechskantschlüssel SW 2
 - Innensechskantschlüssel SW 4
 - Universalschlüssel



Art. Nr./Bez.
130542
Reparatur-Set
82826
Luftkolben-Serviceeinheit ab Pistolen-Nr. 085000